

CLASSIC *line*Classe Energetica **F**Capacità Totale
Netta Litri **249**

Specifiche tecniche	
Capacità netta vano freezer [L]	70
Capacità netta vano frigo [L]	179
Rumorosità [dB]	39
Dimensioni	
Altezza (mm)	1777
Larghezza (mm)	540
Profondità (mm)	540

CODICE PRODOTTO 133797

CODICE EAN 8033549378523

123
CONTROLLO
ELETTRONICO

Le temperature di frigorifero e freezer sono sempre sotto controllo e facili da regolare

RAPID
FUNZIONE
SUPER FREEZER

Riporta rapidamente il freezer a temperatura

FUNZIONE
SMART

Imposta automaticamente e rapidamente il frigo a 4°C e il congelatore a -18°C

LED
LIGHT
LUCE
INTERNA

Illuminazione uniforme con maggiore risparmio energetico

RIPIANI IN
CRISTALLO

I ripiani regolabili in altezza consentono di organizzare al meglio lo stivaggio

ALLARME
PORTA APERTA

Emette un segnale sonoro nel caso in cui le porte non siano chiuse correttamente

CRISPER
BOX

Maxi cassetto per conservare frutta e verdura

EASY
CLEANING

Complementi e guarnizioni removibili per una pulizia più semplice e accurata

PORTE
REVERSIBILI

Per scegliere il lato di apertura delle porte in funzione delle proprie esigenze

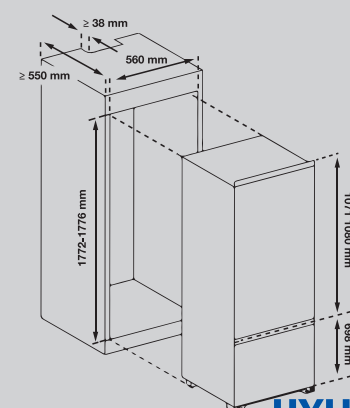

HYUNDAI